

AIPHONE®

**AUDIO DOOR STATION
PLATINE DE RUE AUDIO
TÜRSPRECHSTELLE
PORTERO DE ENTRADA AUDIO
AUDIO-BUITENPOST**

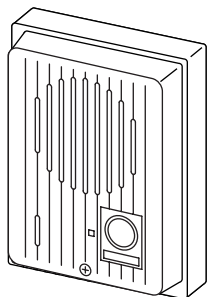

**JF-D
JA-D
MK-D**

**JF-D
JA-D
MK-D**

**INSTALLATION MANUAL
MANUEL D'INSTALLATION
EINBAUANLEITUNG
MANUAL DE INSTALACION
INSTALLATIEHANDLEIDING**





PRECAUTIONS  General Prohibitions  Prohibition to Dismantle the Unit  Prohibition on Subjecting the Unit to Water  General Precautions

⚠ WARNING (Negligence could result in death or serious injury to people)

- ❶ 1. Do not dismantle or alter the unit. Fire or electric shock could result.
- ❷ 2. When existing chime wires are used, it is possible that they contain AC voltage. Electric shock or unit damage could result. Ask a qualified technician.

⚠ CAUTION (Negligence could result in injury to people or damage to property)

- ❶ 1. Before turning on power, make sure wires are not crossed or shorted. Fire or electric shock could result.





PRECAUTIONS  Mesures générales d'interdiction  Interdiction de démonter l'appareil  Interdiction d'exposer l'appareil à l'eau  Précautions générales

⚠ AVERTISSEMENT (Le non-respect de cet avertissement risque d'entraîner des blessures graves, voire mortelles)

- ❶ 1. Ne pas démonter ni modifier l'unité. Vous risqueriez de provoquer un incendie ou une décharge électrique.
- ❷ 2. Lorsque les fils d'un carillon existant sont utilisés, il est possible qu'ils soient parcourus par une tension de courant alternatif. Vous risquez de provoquer une décharge électrique ou un dysfonctionnement de l'appareil. Demander conseil à un technicien qualifié.

⚠ ATTENTION (Le non-respect de cet avertissement risque d'entraîner des blessures ou des dégâts matériels)

- ❶ 1. Avant de brancher le bloc d'alimentation, vérifier que les fils ne sont pas croisés ou en court-circuit. Vous risqueriez de provoquer un incendie ou une décharge électrique.

VORSICHTSMASSNAHMEN  Allgemeine Verbote  Verbot die Anlage zu zerlegen  Verbote zum Schutz der Anlage vor Wasser  Allgemeine Vorsichtsmaßnahmen

⚠ WARNUNG (Nichtbeachtung kann zu schweren oder lebensgefährlichen Verletzungen führen)

- ❶ 1. Geräte keinesfalls zerlegen oder Änderungen vornehmen. Sonst besteht Brand-und/oder Stromschlaggefahr.
- ❷ 2. Wenn bestehende Leitungen der Türlocke verwendet werden, ist es möglich, dass sie unter Fremdspannung stehen. Dies könnte zu einem Stromschlag oder zur Beschädigung des Geräts führen. Fragen Sie einen Fachmann.

⚠ VORSICHT (Nichtbeachtung kann zu Verletzungen und zu Sachbeschädigungen führen)

- ❶ 1. Vor dem Einschalten sicherstellen, dass alle Kabel korrekt angeschlossen und nicht kurzgeschlossen sind. Sonst besteht Brand-und/oder Stromschlaggefahr.





PRECAUCIONES  Prohibiciones generales  Prohibición de desmontar la unidad  Prohibición de exponer al agua la unidad  Precauciones generales

⚠ ADVERTENCIA (No seguir estas instrucciones podría provocar daños graves o incluso mortales)

- ❶ 1. No desmonte ni modifique la unidad. Existe peligro de incendio o descargas eléctricas.
- ❷ 2. Si se utilizan cables del timbre ya existentes, es posible que estos contengan tensión de CA. Por consiguiente, existe el riesgo de sufrir descargas eléctricas o causar daños a la unidad. Solicite la asistencia de un técnico calificado.

⚠ PRECAUCION (No seguir estas instrucciones podría causar daños físicos o materiales)

- ❶ 1. Antes de encender la unidad, asegúrese de que los cables no estén cruzados o en cortocircuito. Existe peligro de incendio o descargas eléctricas.

VOORZORGSMAATREGELEN  Algemeen verbod  Verbod het toestel te demonteren  Verbod het toestel met water in contact te brengen  Algemene voorzorgsmaatregelen

⚠ WAARSCHUWING (niet-naleving kan de dood of ernstig lichamelijk letsel veroorzaken)

- ❶ 1. Demonteer of verander het toestel niet. Dit kan brand of een elektrische schok veroorzaken.
- ❷ 2. Wanneer de draden van een bestaande bel worden gebruikt, staan deze mogelijk onder spanning. Dit kan een elektrische schok of schade aan het toestel veroorzaken. Vraag raad aan een vakman.

⚠ OPGELET (niet-naleving kan lichamelijk letsel of materiële schade veroorzaken)

- ❶ 1. Controleer of de draden niet gekruist of kortgesloten zijn voordat u de stroom inschakelt. Dit kan brand of een elektrische schok veroorzaken.

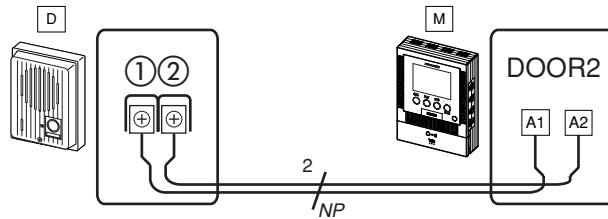
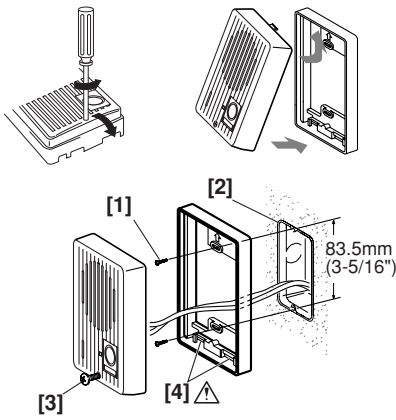

D	M	
JF-D	JF-2MED △	DOOR2 A1 A2
JA-D	JA-2M(E)CD JB-2M(E)D	
MK-D	MK-2MCD	DOOR2 2A1 2A2

△ Setting is required.
Programmation nécessaire.
Ist eine Programmierung notwendig.
Es necesaria la programación.
Hiervoor is een instelling vereist.

PACKAGE CONTENTS
JF-D or JA-D or MK-D
Packet of screws
INSTALLATION MANUAL

CONTENU DE L'EMBALLAGE
JF-D ou JA-D ou MK-D
Paquet de vis
MANUEL D'INSTALLATION

PACKUNGSINHALT
JF-D oder JA-D oder MK-D
Schrauben
INSTALLATIONSANLEITUNG

CONTENIDO DEL PAQUETE
JF-D o JA-D o MK-D
Paquete de tornillos
MANUAL DE INSTALACIÓN

INHOUD VAN DE VERPAKKING
JF-D of JA-D of MK-D
Set schroeven
INSTALLATIEHANDLEIDING

NP: Non-polarized

- [1] Mounting screws (x2)
- [2] Single-gang box
- [3] Front screw
- [4] Drainage hole
- △ Do not apply caulking seals, etc. around door station.

NP: Non-polarisé

- [1] Vis de montage (x2)
- [2] Boîtier simple
- [3] Vis avant
- [4] Orifice de drainage
- △ Eviter de mettre un joint silicone autour du poste de porte.

NP: keine Polarität

- [1] Montageschrauben (2 x)
- [2] Kabelanschlussdose
- [3] Frontschraube
- [4] Belüftung / Drainageloch
- △ Das Türstellengehäuse nicht zusätzlich abdichten.

NP: No polarizado

- [1] Tornillos de montaje (x2)
- [2] Caja simple
- [3] Tornillo delantero
- [4] Orificio de drenaje
- △ No aplique sello de enmasillado, etc. alrededor del portero.

NP: niet gepolariseerd

- [1] Montageschroeven (x2)
- [2] Rechthoekige inbouw-aansluitdoos
- [3] Bevestigingsschroef
- [4] Afvoeroening
- △ Breng geen afdichtingsmiddel en dergelijke aan rondom de buitenpost.

TECHNICAL PRECAUTIONS

• Operating temperature:
-10 °C ~ +60 °C (+14 °F ~ +140 °F).

PRECAUTIONS TECHNIQUES

• Température de fonctionnement:
-10 °C ~ +60 °C.

TECHNISCHE VORSICHTSMASSNAHMEN

• Betriebstemperatur:
-10 °C - +60 °C

PRECAUCIONES TÉCNICAS

• Temperatura de funcionamiento:
-10 °C ~ +60 °C

TECHNISCHE VOORZORGSMAATREGELEN

• Bedrijfstemperatuur:
-10 °C ~ +60 °C

SPECIFICATIONS

- Dimensions:
130H x 98W x 37.5D (mm).
- 5-1/8"H x 3-7/8"W x 1-1/2"D
- Weight: 200g (0.44 lbs.) approx.

SPECIFICATIONS

- Dimensions:
130 (H) x 98 (l) x 37,5 (Ep) (mm).
- Poids: environ 200 g

TECHNISCHE DATEN

- Abmessungen:
130 H x 98 B x 37,5 T (mm).
- Gewicht: ca. 200g

ESPECIFICACIONES

- Dimensiones:
130 alto x 98 ancho x 37,5 profundidad (mm).
- Peso: 200 g aprox.

TECHNISCHE GEGEVENS

- Afmetingen:
130H x 98B x 37,5D (mm).
- Gewicht: ong. 200 g

WARRANTY

Aiphone warrants its products to be free from defects of material and workmanship under normal use and service for a period of two years after delivery to the ultimate user and will repair free of charge or replace at no charge, should it become defective upon which examination shall disclose to be defective and under warranty. Aiphone reserves unto itself the sole right to make the final decision whether there is a defect in materials and/or workmanship; and whether or not the product is within the warranty. This warranty shall not apply to any Aiphone product which has been subject to misuse, neglect, accident, or to use in violation of instructions furnished, nor extended to units which have been repaired or altered outside of the factory. This warranty does not cover batteries or damage caused by batteries used in connection with the unit. This warranty covers bench repairs only, and any repairs must be made at the shop or place designated in writing by Aiphone. Aiphone will not be responsible for any costs incurred involving on site service calls. Aiphone will not provide compensation for any loss or damage incurred by the breakdown or malfunction of its products during use, or for any consequent inconvenience or losses that may result.

GARANTIE

Aiphone garantit que ses produits ne sont affectés d'aucun défaut de matière ni de fabrication, en cas d'utilisation normale et de réparations conformes, pendant une période de deux ans après la livraison à l'utilisateur final, et s'engage à effectuer gratuitement les réparations nécessaires ou à remplacer l'appareil gratuitement si celui-ci présente un défaut, à la condition que ce défaut soit bien confirmé lors de l'examen de l'appareil et que l'appareil soit toujours sous garantie. Aiphone se réserve le droit exclusif de décider s'il existe ou non un défaut de matière ou de fabrication et si l'appareil est ou non couvert par la garantie. Cette garantie ne s'applique pas à tout produit Aiphone qui a été l'objet d'une utilisation impropre, de négligence, d'un accident ou qui a été utilisé en dépit des instructions fournies; elle ne couvre pas non plus les appareils qui ont été réparés ou modifiés en dehors de l'usine. Cette garantie ne couvre pas les piles ni les dégâts infligés par les piles utilisées dans l'appareil. Cette garantie couvre exclusivement les réparations effectuées en atelier. Toute réparation doit être effectuée à l'atelier ou à l'endroit précisé par écrit par Aiphone. Aiphone décline toute responsabilité en cas de frais encourus pour les dépannages sur site. Aiphone n'indemnifiera pas le client en cas de perte, de dommages ou de désagréments causés par une panne ou un dysfonctionnement d'un de ses produits.

GEWÄHRLEISTUNG

Die Gewährleistung beträgt 24 Monate. Diese erstreckt sich nicht auf natürlichen Verschleiß, fehlerhafte Installation, unsachgemäße Behandlung oder fremde Eingriffe an den Geräten. Erkennbare Mängel müssen unverzüglich nach Empfang der Ware, nicht erkennbare Mängel, unverzüglich nach deren Entdeckung, schriftlich geltend gemacht werden. Gewährleistungen bewirken keine Verlängerung der Gewährleistungsfrist. Mangelhafte Geräte sind mit Liefer- bzw. Rechnungsnachweis einzuschicken. Bei berechtigten Beanstandungen verpflichten wir uns, nach unserer Wahl, zur kostenlosen Nachbesserung oder Ersatzlieferung der Geräte. Ist die Mangelbehebung nach angemessener Frist nicht erfolgt, hat der Käufer Rücktrittsrecht. Weitere Ansprüche des Käufers sind ausgeschlossen. Soweit durch Ersatzpflicht nicht anders geregelt, ist unsere Haftung auf den vorhersehbaren, typischen Schaden begrenzt. Aiphone erstattet keinerlei Schadensersatz bei Verlust oder Schäden, die während des Betriebs seiner Produkte, durch Ausfall oder Fehlfunktion aufgetreten. Dies gilt ebenfalls für sämtliche daraus resultierende Unannehmlichkeiten oder Verluste.

GARANTIA

Aiphone garantiza que sus productos están libres de defectos de material y mano de obra, en uso y mantención normal, por un período de dos años después de la entrega final al último usuario y reparará sin costo, o reemplazará sin cargo, si llegara a resultar defectuoso, mediante una inspección que determine que efectivamente está con defecto y en garantía. Aiphone se reserva para sí la facultad única de tomar la decisión final sobre si existe una falla en materiales y/o mano de obra, y si acaso el producto está o no cubierto dentro de la garantía. Esta garantía no se aplicará a ningún producto Aiphone que haya sido sometido a maltrato, negligencia, accidente, o usado de manera diferente a las instrucciones proporcionadas, o bien a unidades las cuales hayan sido arregladas o alteradas fuera de fábrica. Esta garantía no ampara baterías o el deterioro causado por baterías usadas en conjunto con el producto. La garantía cubre solo las reparaciones efectuadas en el mesón de trabajo y cualquier reparación debe ser efectuada en el taller o lugar designado por escrito por Aiphone. Aiphone no se responsabilizará por costos incurridos en cualquier llamada de servicio al sitio mismo en que se presente el defecto. Aiphone no indemnizará por ninguna pérdida o daño en que se incurra debido a la avería o falla de sus productos durante su uso, ni por ningún inconveniente o pérdida que se produzca como consecuencia.

WAARBORG

Aiphone waarborgt zijn producten tegen materiaal- en fabricagefouten bij normal gebruik en onderhoud gedurende een periode van twee jaar na levering aan de eindgebruiker en zal het product kosteloos herstellen of vervangen indien na onderzoek blijkt dat het defect en nog onder waarborg is. Aiphone behoudt zich het recht voor als enige definitief te bepalen of er al dan niet sprake is van een materiaal-en/of fabricagefout en of het product nog onder waarborg is. Deze waarborg geldt niet voor om het even welk Aiphone-product dat is blootgesteld aan verkeerd gebruik, verwaarlozing, een ongeval of verkeerde bediening en evenmin voor toestellen die buiten de fabriek zijn hersteld of gewijzigd. Deze waarborg geldt niet voor batterijen of schade veroorzaakt door batterijen die in het toestel zijn gebruikt. Deze waarborg dekt uitsluitend werkbankherstellingen en iedere herstelling moet worden uitgevoerd in de schriftelijk door Aiphone aangewezen winkel of werkplaats. Kosten die gepaard gaan met herstellingen ter plaatse kunnen niet worden verhaald op Aiphone. Er kan geen schadeloosstelling van Aiphone worden geëist voor enig verlies of schade als gevolg van een defect of storing tijdens het gebruik van zijn producten, of voor enig ongemak of verlies dat hieruit voortvloeit.



AIPHONE CO., LTD., NAGOYA, JAPAN
AIPHONE CORPORATION, BELLEVUE, WA, USA
AIPHONE S.A.S., LISSES-EVRY, FRANCE

http://www.aiphone.com/
Printed in Japan